

watersan

SOLUCIONES PARA MEJORAR SU HOGAR
SOLUÇÕES PARA MELHORAR O SEU LAR

CATÁLOGO TÉCNICO



CERTIFICADO DE CALIDAD
CERTIFICADO DE QUALIDADE
GARANTÍA
100%
GARANTIA

Transforma un espacio desaprovechado en un práctico aseo o en una cocina.
Transforme um local desaproveitado num WC ou numa cozinha.

PIONERO DEL TRITURADOR / PIONEIROS DA BOMBA TRITURADORA **3**

QUÉ UTILIDAD TIENEN LOS APARATOS WATERSAN? /
QUAL É A UTILIDADE DOS EQUIPAMENTOS WATERSAN? **4**

CÓMO ELEGIR EL PRODUCTO ADECUADO A TU PROYECTO? /
COMO ESCOHER O PRODUTO CERTO PARA O SEU PROJETO? **5**

WATERSAN BASIC **6**

WATERSAN 1 **8**

WATERSAN 2 **10**

WATERSAN 3 **12**

WATERSAN 6 **14**

WATERSAN COMPACT 2 **16**

WATERSAN COMPACT 4 SH **18**

WATERSAN 10 **20**

WATERSAN 20 **22**

WATERCONDENS 1 **24**

CONSEJOS DE INSTALACIÓN / DICAS DE INSTALAÇÃO **26**

PREINSTALACIÓN COMPACTOS / PRÉ-INSTALAÇÃO DE COMPACTOS **27**

SERVICIOS TÉCNICOS OFICIALES / SERVIÇOS TÉCNICOS AUTORIZADOS **28**



PIONERO DEL TRITURADOR

Fundada en 1963, la marca Watersan, desde sus inicios se ha dedicado a la fabricación de bombas y trituradores sanitarios.

En 1989, se creó una unidad de producción ultra moderna en el sur de Francia, cerca de Marsella para fabricar trituradores y bombas WC de nueva generación.

Empresa 100% francesa, Watersan comercializa productos de calidad a través de su filial española, en todo el territorio español y portugués.

Con un sólido equipo y una red de técnicos presente en cada provincia, Watersan le proporcionará el respaldo que le haga falta en todas las etapas de vida de su aparato.

PIONEIRA DA BOMBA TRITURADORA

Fundada em 1963, a marca Watersan dedica-se há décadas à produção de bombas e trituradores sanitários.

Em 1989, estabeleceu uma unidade de produção ultramoderna, no sul de França, próximo de Marselha, com o intuito de fabricar trituradores e bombas sanitárias de nova geração.

Empresa 100% francesa, a Watersan comercializa produtos de qualidade na península Ibérica através das suas filiais de Espanha e Portugal.

Com uma sólida equipa e uma rede de técnicos presente em cada província ou região, a Watersan disponibiliza todo o apoio de que possa necessitar em cada fase da vida do seu equipamento.



QUÉ UTILIDAD TIENEN LOS APARATOS WATERSAN? / QUAL É A UTILIDADE DOS EQUIPAMENTOS WATERSAN?



Permiten idear nuevos aseos, cuartos de baño completos o cocinas en lugares donde no hay evacuación de agua (por ejemplo, una ducha en la habitación principal). / *Permitem instalar um wc, casa de banho ou cozinha, em locais onde não existe evacuação de água (exemplo: instalar uma casa de banho no quarto).*



Evitan tener que pasar tubos de gran diámetro para llegar al desagüe principal. / *A ligação à canalização não precisa de ser feita com tubo de diâmetro elevado.*



Resuelven los problemas de evacuación lenta debido a una pendiente insuficiente. / *Solucionam problemas de evacuação lenta devido a inclinação insuficiente.*

CÓMO FUNCIONAN? / COMO FUNCIONAM?

- El triturador se coloca detrás de la cerámica. / *O triturador é colocado atrás da sanita.*
- Recoge las aguas del cuarto de baño a través de sus distintas entradas. / *Recolhe a água da casa de banho através das suas várias entradas.*
- El agua sube al depósito y el sistema de detección arranca el motor. / *A subida do nível de água no depósito acciona o motor da bomba.*
- La turbina evacúa las aguas y partículas trituradas a través del codo superior. / *A turbina bombeia as águas e partículas trituradas que são evacuadas pela curva superior.*

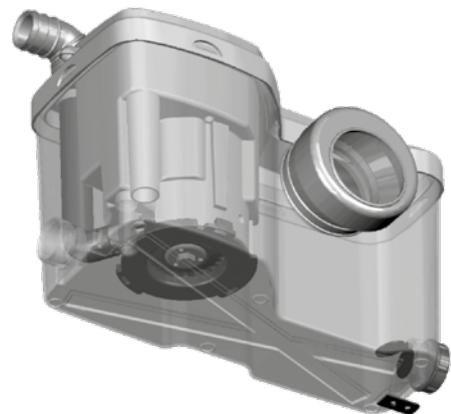

DESCUBRE TODOS NUESTROS CONSEJOS DE INSTALACIÓN EN LA PÁGINA 26
DESCUBRA AS NOSSAS DICAS DE INSTALAÇÃO NA PÁGINA 26

CÓMO ELEGIR EL PRODUCTO ADECUADO A TU PROYECTO? / COMO ESCOHER O PRODUTO CERTO PARA O SEU PROJETO?



CREAR UN ASEO
/ INSTALAR
UMA SANITA



CREAR UN CUARTO
DE BAÑO / INSTALAR
UMA CASA DE BANHO
COMPLETA



CREAR UNA
COCINA O
LAVANDERÍA /
INSTALAR
UMA COZINHA
OU UMA
LAVANDARIA



INSTALAR UNA CALDERA
DE CONDENSACIÓN
O UN AIRE
ACONDICIONADO
/ INSTALAR UMA
CALDEIRA DE
CONDENSAÇÃO OU
UM AR CONDICIONADO

TRITURADORES SANITARIOS ADAPTABLES TRITURADORES SANITÁRIOS ADAPTÁVEIS

watersan basic	P. 6					
watersan 1	P. 8					
watersan 2		P. 10				
watersan 3		P. 12		P. 12		
watersan 6		P. 14		P. 14		

TRITURADORES SANITARIOS COMPACTOS SANITAS COM TRITURADOR INTEGRADO

watersan compact 2		P. 16				
watersan compact 4 SH	P. 18					

BOMBAS DE AGUAS GRISAS BOMBAS PARA ÁGUAS CINZENTAS

watersan 10			P. 20		P. 20	
watersan 20			P. 22		P. 22	

BOMBAS PARA AGUAS CONDENSADAS BOMBAS PARA CONDENSADOS

watersan condens 1						P. 24
---------------------------	--	--	--	--	--	-------

watersan basic

- SOLO 13 CM DE PROFUNDIDAD
APENAS 13 CM DE PROFUNDIDADE
- IDEAL PARA UN SIMPLE WC
IDEAL PARA UMA SANITA



**UN TRITURADOR CON MEDIDAS
REDUCIDAS PARA EVACUAR
UN INODORO TRADICIONAL
EN LOS ESPACIOS MÁS PEQUEÑOS /
TRITURADOR COM DIMENSÕES
REDUZIDAS PARA INSTALAR
UMA SANITA EM LOCAIS PEQUENOS**

VISTA TÉCNICA / VISTA TÉCNICA

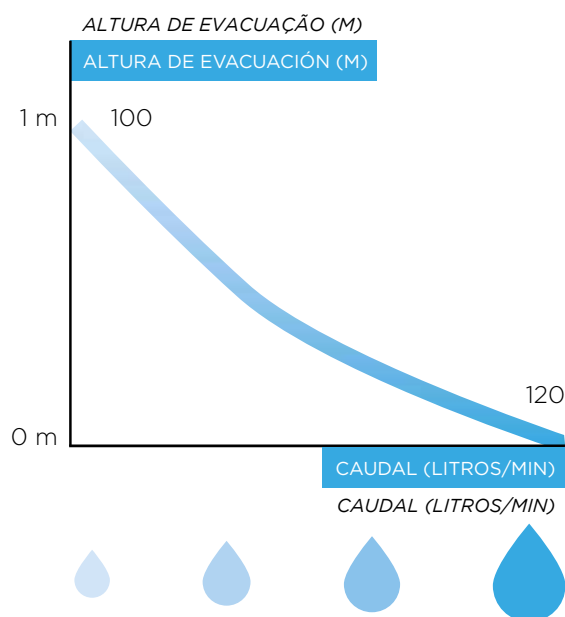
CURVA DE RENDIMIENTO /
CURVA DE RENDIMENTO

ESQUEMAS TÉCNICOS / DIMENSÕES

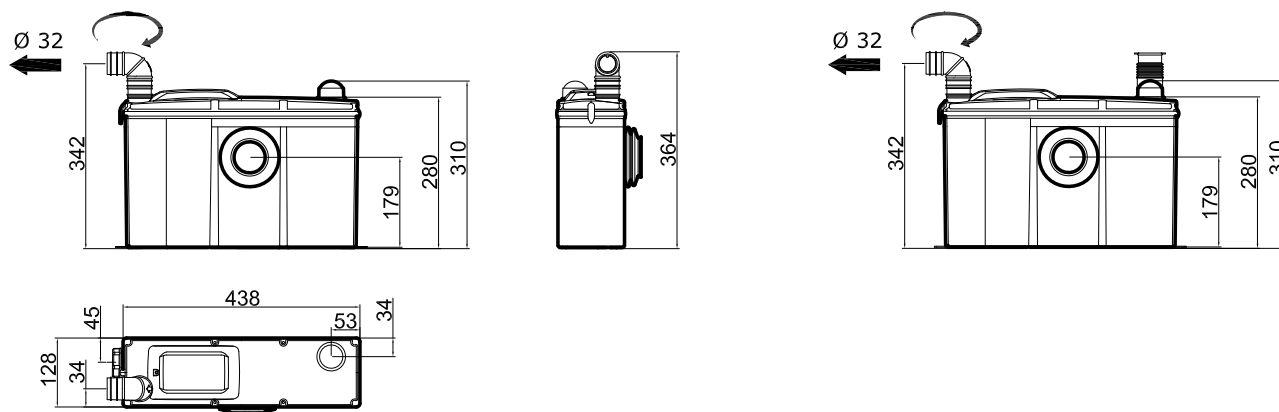

DATOS TÉCNICOS / DADOS TÉCNICOS

Evacuación vertical: hasta 1 m / Evacuação vertical: até 1 m

Evacuación horizontal: hasta 30 m (con una pendiente del 1%) / Evacuação horizontal: até 30 m (com um pendente descendente de 1%)

Diámetro de evacuación: Ø 32 mm / Diâmetro de evacuação: Ø 32 mm

Sistema de trituración: aspas giratorias / Sistema de trituração: lâminas rotativas

Tensión / frecuencia: 220-240 V / 50 Hz / Voltagem / frequência: 220-240 V / 50 Hz

Consumo motor: 520 W / Consumo do motor: 520 W

Índice de protección: IP44 / Classificação IP: IP44

Peso: 6,2 kg / Peso: 6,2 kg

Condensador: 14 µF / Condensador: 14 µF

watersan 1

- DEPÓSITO DE GRAN CAPACIDAD PARA UN FUNCIONAMIENTO OPTIMIZADO
DEPÓSITO DE GRANDE CAPACIDADE PARA UM MELHOR DESEMPENHO
- ELEVA HASTA 4 METROS EN VERTICAL
EVACUAÇÃO VERTICAL ATÉ 4 METROS

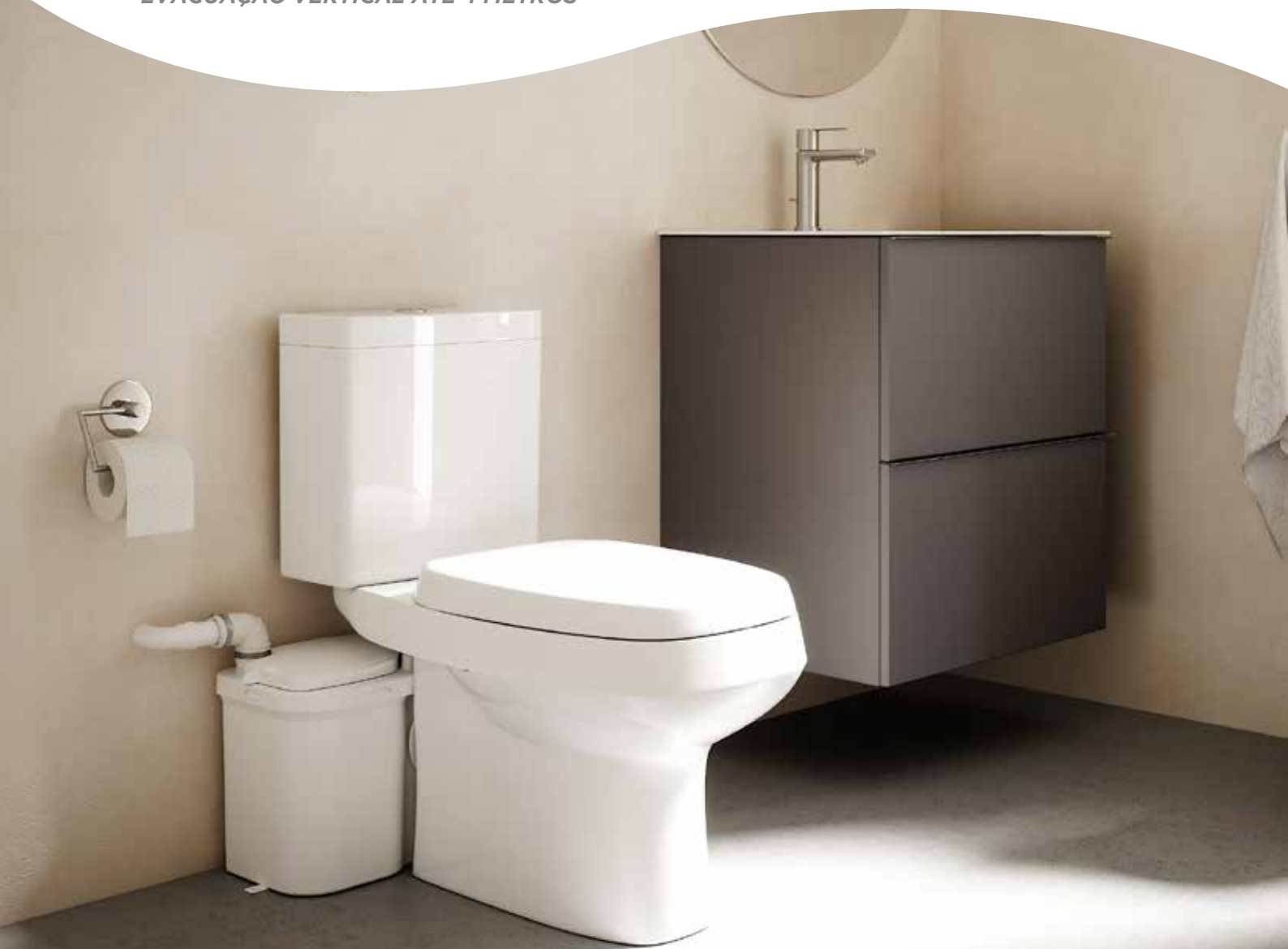

**UN TRITURADOR PARA INSTALAR
UN WC EN CUALQUIER LUGAR /
TRITURADOR PARA INSTALAR
UMA SANITA EM QUALQUER LUGAR**

VISTA TÉCNICA / VISTA TÉCNICA

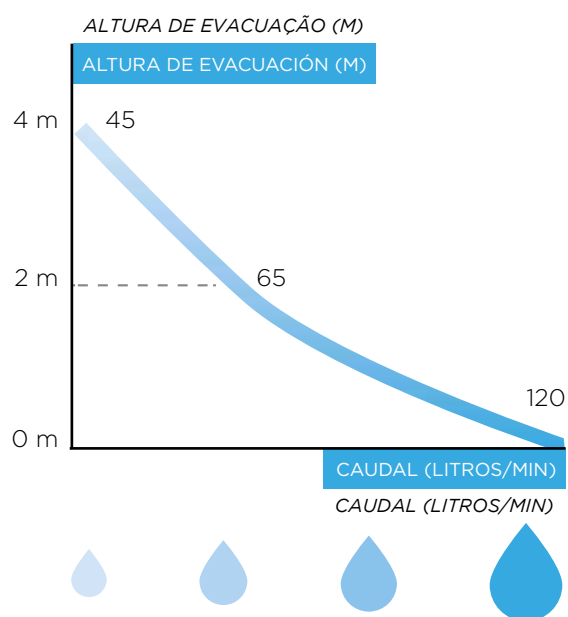
CURVA DE RENDIMIENTO /
CURVA DE RENDIMENTO

ESQUEMAS TÉCNICOS / DIMENSÕES

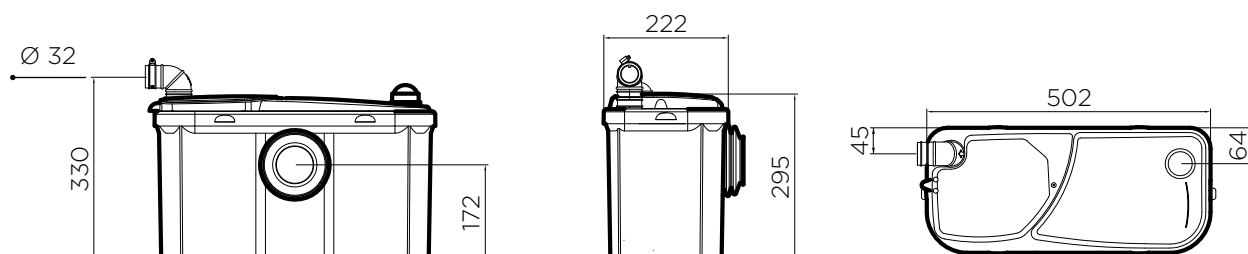

DATOS TÉCNICOS / DADOS TÉCNICOS

Evacuación vertical: hasta 4 m / Evacuação vertical: até 4 m

Evacuación horizontal: hasta 40 m (con una pendiente del 1%) / Evacuação horizontal: até 40 m (com um pendente descendente de 1%)

Diámetro de evacuación: Ø 32 mm / Diâmetro de evacuação: Ø 32 mm

Sistema de trituración: aspas giratorias / Sistema de trituração: lâminas rotativas

Tensión / frecuencia: 230-240 V / 50 Hz / Voltagem / frequência: 230-240 V / 50 Hz

Consumo motor: 470 W / Consumo do motor: 470 W

Índice de protección: IP44 / Classificação IP: IP44

Peso: 7 kg / Peso: 7 kg

Condensador: 14 µF / Condensador: 14 µF

watersan 2

- IDEAL PARA CREAR UN ASEO CON LAVAMANOS
IDEAL PARA CRIAR UM WC CON LAVATÓRIO
- POTENTE
POTENTE



**UN TRITURADOR PARA
EVACUAR LAS AGUAS DE
UN INODORO TRADICIONAL
Y DE UN LAVAMANOS /
TRITURADOR PARA
EVACUAR AS ÁGUAS DE UMA
SANITA E DE UM LAVATÓRIO**

VISTA TÉCNICA / VISTA TÉCNICA

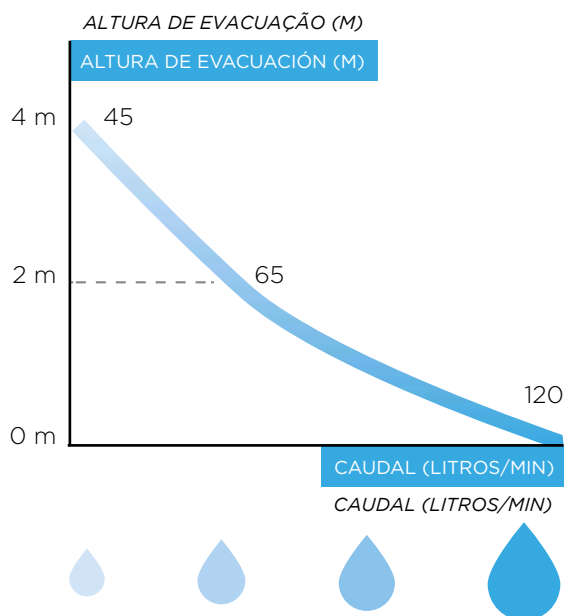
CURVA DE RENDIMIENTO /
CURVA DE RENDIMENTO

ESQUEMAS TÉCNICOS / DIMENSÕES

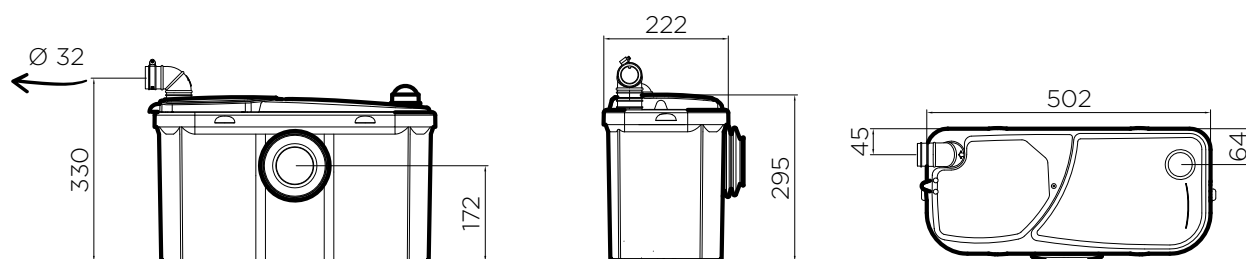

DATOS TÉCNICOS / DADOS TÉCNICOS

Evacuación vertical: hasta 4 m / Evacuação vertical: até 4 m

Evacuación horizontal: hasta 40 m (con una pendiente del 1%) / Evacuação horizontal: até 40 m (com um pendente descendente de 1%)

Entrada por la parte superior: 1 x Ø 40 mm / Entrada na parte superior: 1 x Ø 40 mm

Diámetro de evacuación: Ø 32 mm / Diâmetro de evacuação: Ø 32 mm

Sistema de trituración: aspas giratorias / Sistema de trituração: lâminas rotativas

Tensión / frecuencia: 230-240 V / 50 Hz / Voltagem / frequência: 230-240 V / 50 Hz

Consumo motor: 470 W / Consumo do motor: 470 W

Índice de protección: IP44 / Classificação IP: IP44

Peso: 7 kg / Peso: 7 kg

Condensador: 14 µF / Condensador: 14 µF

watersan 3

- PARA UN CUARTO DE BAÑO COMPLETO
PARA UMA CASA DE BANHO COMPLETA
- POTENTE
POTENTE



**EL TRITURADOR POTENTE QUE PERMITE INSTALAR
UN CUARTO DE BAÑO COMPLETO CON UNA DUCHA /
O TRITURADOR POTENTE QUE PERMITE INSTALAR
UMA CASA DE BANHO COMPLETA COM DUCHE**

VISTA TÉCNICA / VISTA TÉCNICA



CURVA DE RENDIMIENTO / CURVA DE RENDIMENTO

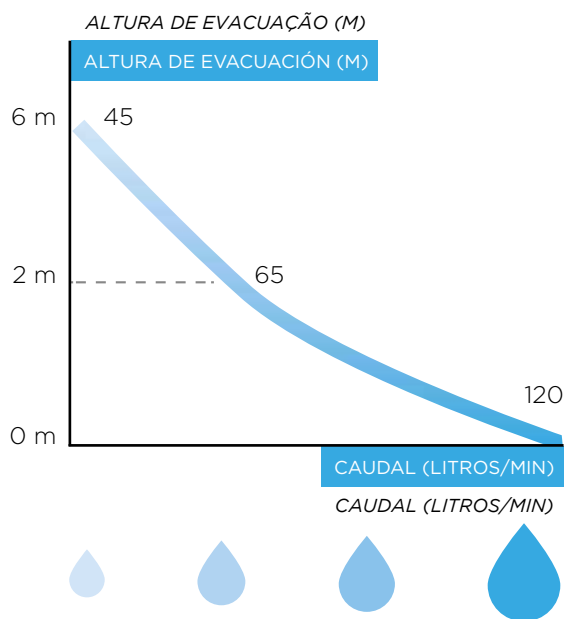

ESQUEMAS TÉCNICOS / DIMENSÕES

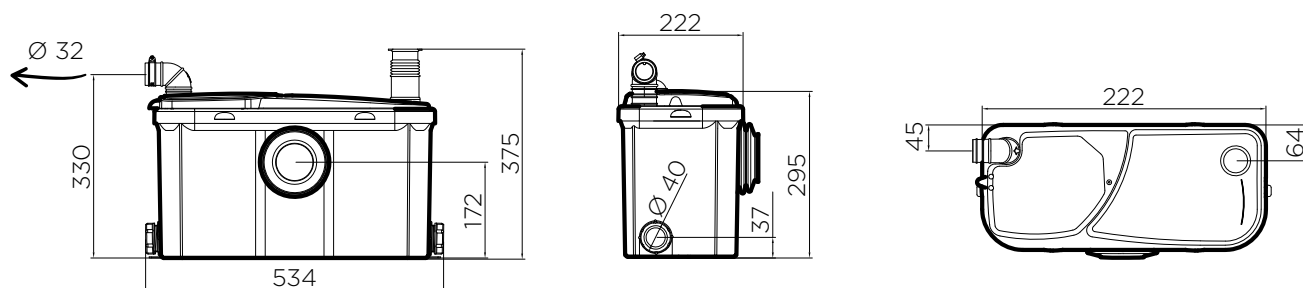

DATOS TÉCNICOS / DADOS TÉCNICOS

Evacuación vertical: hasta 6 m / Evacuação vertical: até 6 m

Evacuación horizontal: hasta 100 m (con una pendiente del 1%) / Evacuação horizontal: até 100 m (com um pendente descendente de 1%)

Entrada por la parte superior: 1 x Ø 40 mm / Entrada na parte superior: 1 x Ø 40 mm

Entradas laterales bajas: 2 x Ø 40 mm / Entradas laterais baixas: 2 x Ø 40 mm

Diámetro de evacuación: Ø 32 mm / Diâmetro de evacuação: Ø 32 mm

Sistema de trituración: aspas giratorias / Sistema de trituração: lâminas rotativas

Tensión / frecuencia: 220-240 V / 50 Hz / Voltagem / frequência: 220-240 V / 50 Hz

Consumo motor: 470 W / Consumo do motor: 470 W

Índice de protección: IP44 / Classificação IP: IP44

Peso: 7 kg / Peso: 7 kg

Condensador: 14 µF / Condensador: 14 µF

watersan 6

- EMPOTRABLE
ENCASTRÁVEL
- IDEAL PARA WC SUSPENDIDO
IDEAL PARA SANITA SUSPENSA
- SOLO 13 CM DE PROFUNDIDAD
APENAS 13 CM DE PROFUNDIDADE



EL TRITURADOR QUE SE EMPOTRA DENTRO DE LA PARED Y PERMITE INSTALAR UN WC SUSPENDIDO / TRITURADOR DE ENCASTRAR NA PAREDE, PERMITE INSTALAR UMA SANITA SUSPENSA

VISTA TÉCNICA / VISTA TÉCNICA

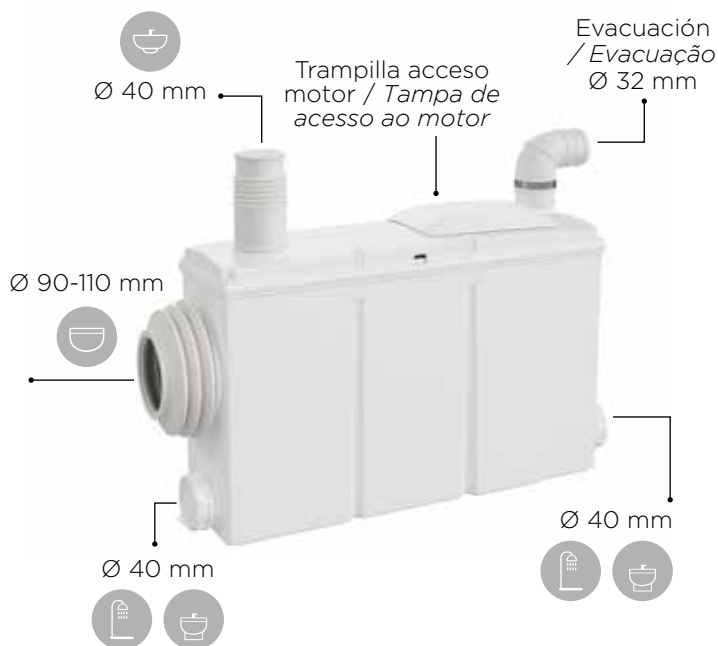

CURVA DE RENDIMIENTO / CURVA DE RENDIMENTO

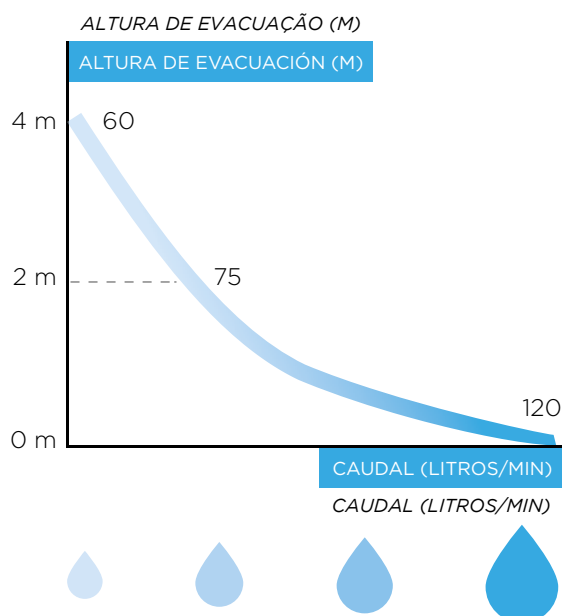

ESQUEMAS TÉCNICOS / DIMENSÕES

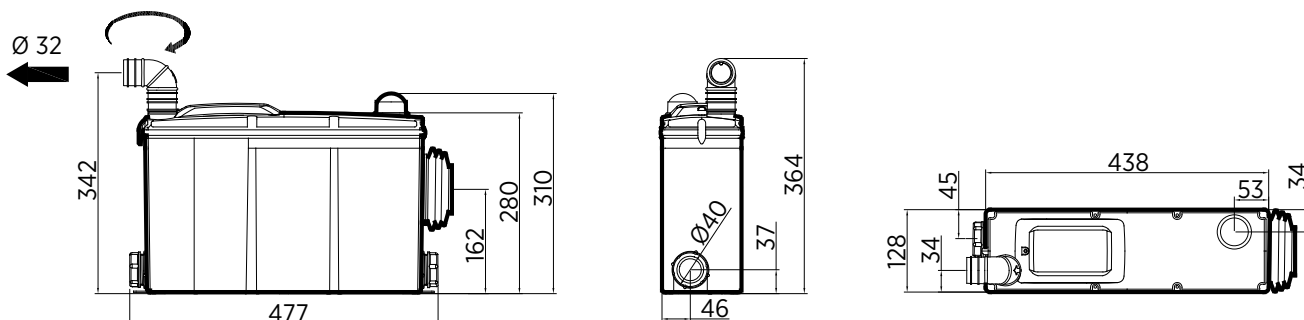

DATOS TÉCNICOS / DADOS TÉCNICOS

Evacuación vertical: hasta 4 m / Evacuação vertical: até 4 m

Evacuación horizontal: hasta 80 m (con una pendiente del 1%) / Evacuação horizontal: até 80 m (com um pendente descendente de 1%)

Entrada por la parte superior: 1 x Ø 40 mm / Evacuação vertical: até 6 m

Entradas laterales: 2 x Ø 40 mm + 1 x Ø 110 mm / Entradas laterais: 2 x Ø 40 mm + 1 x Ø 110 mm

Diámetro de evacuación: Ø 32 mm / Diâmetro de evacuação: Ø 32 mm

Sistema de trituración: aspas giratorias / Sistema de trituração: lâminas rotativas

Tensión / frecuencia: 230-240 V / 50 Hz / Voltagem / frequência: 230-240 V / 50 Hz

Consumo motor: 520 W / Consumo do motor: 520 W

Índice de protección: IP44 / Classificação IP: IP44

Peso: 6,2 kg / Peso: 7 kg

Condensador: 14 µF / Condensador: 14 µF

watersan compact 2

- TODO INTEGRADO EN LA CERÁMICA
SANITA COM TRITURADOR INTEGRADO
- NO NECESITA AÑADIR UNA CISTERNA
NÃO PRECISA DE AUTOCLISMO
- TAPA CON CIERRE AMORTIGUADO
TAMPO COM QUEDA AMORTECIDA



**EL INVISIBLE: UN TRITURADOR
ESCONDIDO DENTRO DE UNA
CERÁMICA QUE EVACÚA TAMBIÉN
LAS AGUAS DE UN LAVAMANOS /
O INVISÍVEL: UM TRITURADOR ESCONDIDO
DENTRO DE UMA SANITA QUE TAMBÉM
EVACUA AS ÁGUAS DE UM LAVATÓRIO**

VISTA TÉCNICA / VISTA TÉCNICA



CURVA DE RENDIMIENTO / CURVA DE RENDIMENTO

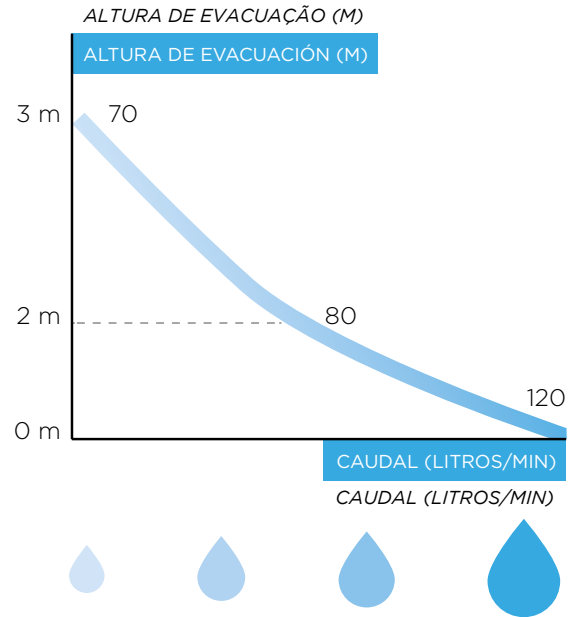

ESQUEMAS TÉCNICOS / DIMENSÕES

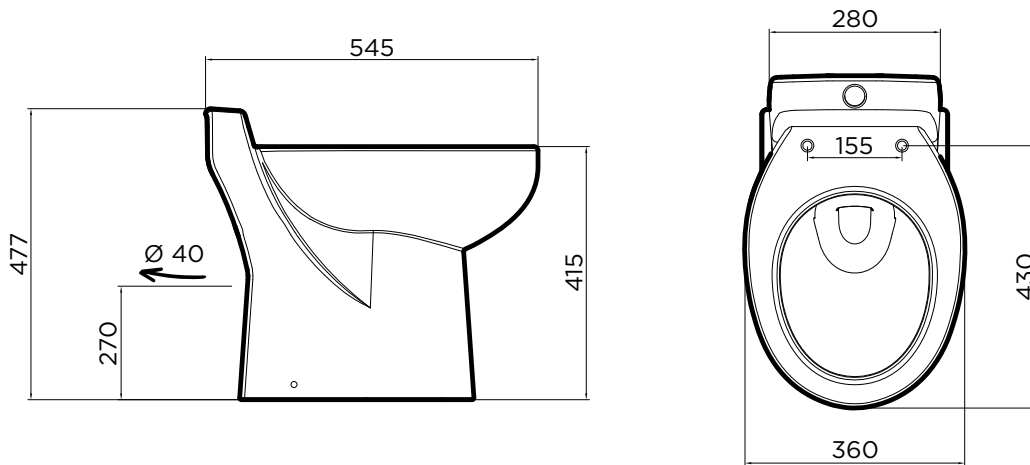

DATOS TÉCNICOS / DADOS TÉCNICOS

Evacuación vertical: hasta 3 m / *Evacuação vertical: até 3 m*

Evacuación horizontal: hasta 40 m (con una pendiente del 1%) / *Evacuação horizontal: até 40 m (com um pendente descendente de 1%)*

Entrada lavamanos: 1 x Ø 40 mm / *Entrada lavatório: 1 x Ø 40 mm*

Diámetro de evacuación: Ø 32-40 mm / *Diâmetro de evacuação: Ø 32-40 mm*

Sistema de trituración: aspas giratorias / *Sistema de trituração: lâminas rotativas*

Tensión / frecuencia: 230-240 V / 50 Hz / *Voltagem / frequência: 230-240 V / 50 Hz*

Consumo motor: 500 W / *Consumo do motor: 500 W*

Índice de protección: IP44 / *Classificação IP: IP44*

Peso: 29 kg / *Peso: 29 kg*

Condensador: 14 µF / *Condensador: 14 µF*

watersan compact 4 SH

- CERÁMICA SUSPENDIDA CON TAPA DE CIERRE AMORTIGUADO
SANITA SUSPensa COM TAMPO COM QUEDA AMORTECIDA
- BASTIDOR INCLUIDO
ESTRUTURA INCLUÍDA
- IDEAL PARA CREAR UN ASEO ELEGANTE EN CUALQUIER SITIO
IDEAL PARA CRIAR UM WC ELEGANTE EM QUALQUER LOCAL



**CERÁMICA SUSPENDIDA
CON TRITURADOR INCORPORADO /
SANITA SUSPensa COM
TRITURADOR INCORPORADO**

VISTA TÉCNICA / VISTA TÉCNICA



CURVA DE RENDIMIENTO / CURVA DE RENDIMENTO

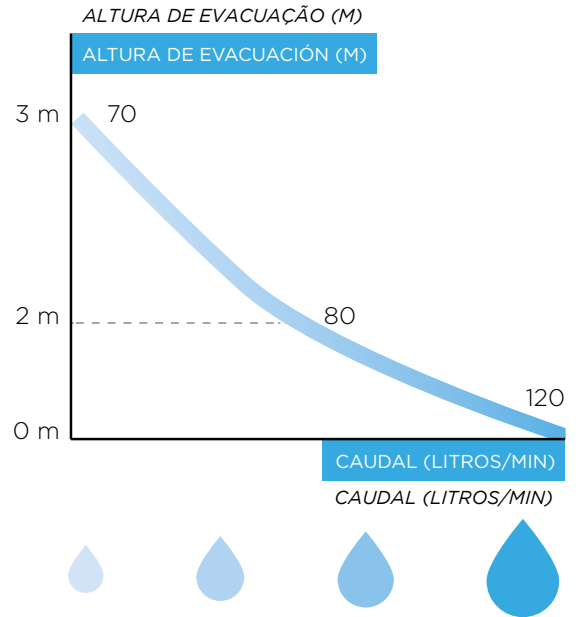

ESQUEMAS TÉCNICOS / DIMENSÕES

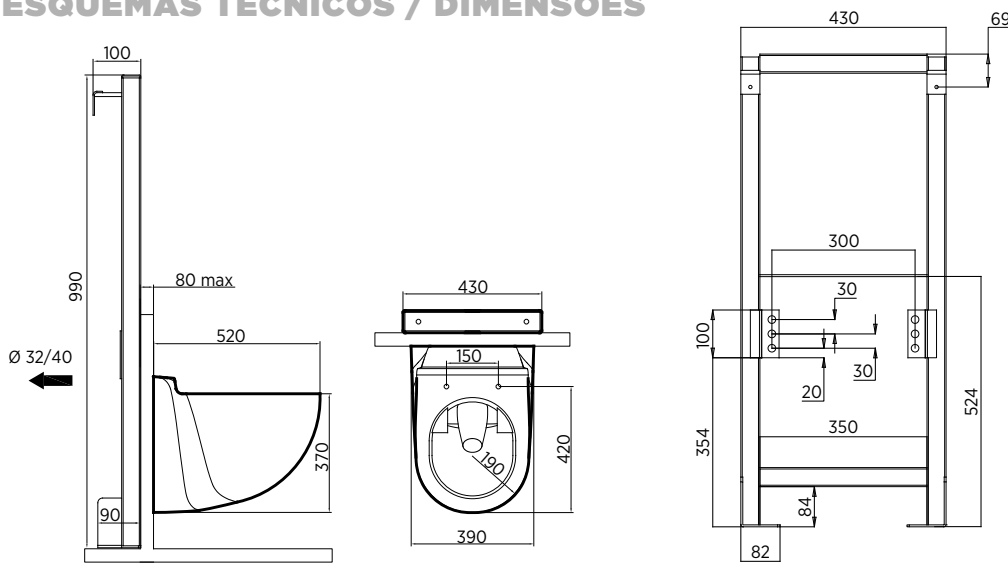

DATOS TÉCNICOS / DADOS TÉCNICOS

Evacuación vertical: hasta 3 m / Evacuação vertical: até 3 m

Evacuación horizontal: hasta 30 m (con una pendiente del 1%) / Evacuação horizontal: até 30 m (com um pendente descendente de 1%)

Diámetro de evacuación: Ø 32 mm / Diâmetro de evacuação: Ø 32 mm

Doble descarga: 1,8 / 3 litros / Descarga dupla: 1,8 / 3 litros

Sistema de trituración: aspas giratorias / Sistema de trituração: lâminas rotativas

Tensión / frecuencia: 230-240 V / 50 Hz / Voltagem / frequência: 230-240 V / 50 Hz

Consumo motor: 500 W / Consumo do motor: 500 W

Índice de protección: IP44 / Classificação IP: IP44

Peso: 29 kg / Peso: 29 kg

Condensador: 14 µF / Condensador: 14 µF

watersan 10

- TAMAÑO COMPACTO
TAMANHO COMPACTO
- RESISTE AGUAS CALIENTES
HASTA 90°C
RESISTE A ÁGUA QUENTE ATÉ 90°C



**CON SU FORMA REDONDA,
ESTA BOMBA SE OCULTARÁ
EN CUALQUIER ARMARIO
DE LA COCINA O LAVADERO /
TAMANHO COMPACTO
PARA FICAR ESCONDIDA
EM QUALQUER ARMÁRIO
DE COZINHA OU LAVANDARIA**

VISTA TÉCNICA / VISTA TÉCNICA



CURVA DE RENDIMIENTO / CURVA DE RENDIMENTO

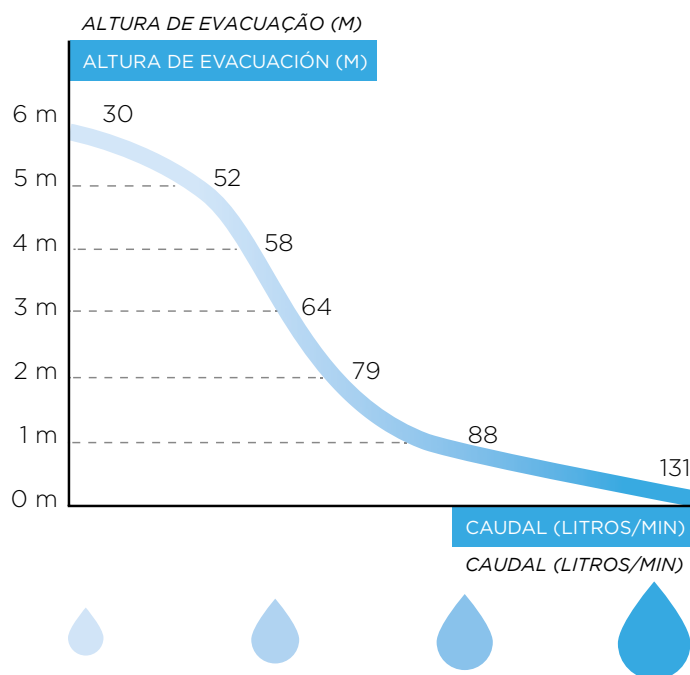

ESQUEMAS TÉCNICOS / DIMENSÕES

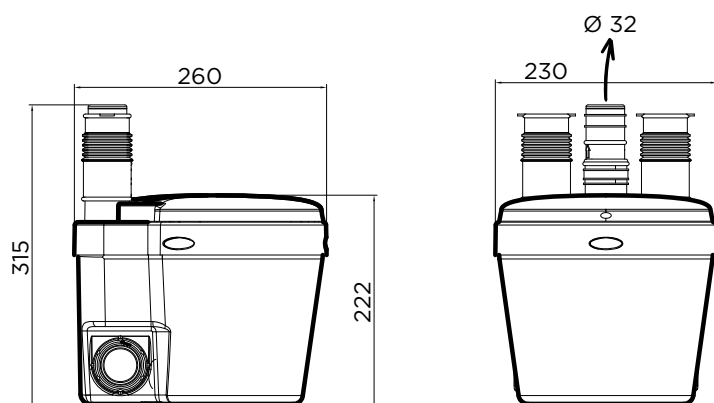

DATOS TÉCNICOS / DADOS TÉCNICOS

Evacuación vertical: hasta 6 m / Evacuação vertical: até 6 m

Evacuación horizontal: hasta 100 m (con una pendiente del 1%) / Evacuação horizontal: até 100 m (com um pendente descendente de 1%)

Entrada por la parte superior: 2 x Ø 40 mm / Entrada na parte superior: 2 x Ø 40 mm

Entradas laterales bajas: 2 x Ø 40 mm / Entradas laterais 2 x Ø 40 mm

Diámetro de evacuación: Ø 32 mm / Diâmetro de evacuação: Ø 32 mm

Temperatura media de uso: 90°C / Temperatura média de utilização: 90°C

Tensión / frecuencia: 230-240 V / 50 Hz / Voltagem / frequência: 230-240 V / 50 Hz

Consumo motor: 400 W / Consumo do motor: 400 W

Índice de protección: IP44 / Classificação IP: IP44

Peso: 5,5 kg / Peso: 5,5 kg

Condensador: 10 µF / Condensador: 10 µF

watersan 20

- **POTENTE**
POTENTE
- **IDEAL PARA USO INTENSIVO**
IDEAL PARA UTILIZAÇÃO INTENSIVA
- **RESISTE AGUAS CALIENTES HASTA 90°C**
RESISTE A ÁGUA QUENTE (ATÉ 90° C)



**CON ESTA BOMBA, CREE UNA
NUEVA COCINA O LAVADERO
EN EL SÓTANO: PUEDE EVACUAR
AGUAS CALIENTES /
COM ESTA BOMBA, INSTALE UMA
NOVA COZINHA OU LAVANDARIA ONDE
QUISER: PODE EVACUAR ÁGUA QUENTE**

VISTA TÉCNICA / VISTA TÉCNICA



CURVA DE RENDIMIENTO / CURVA DE RENDIMENTO

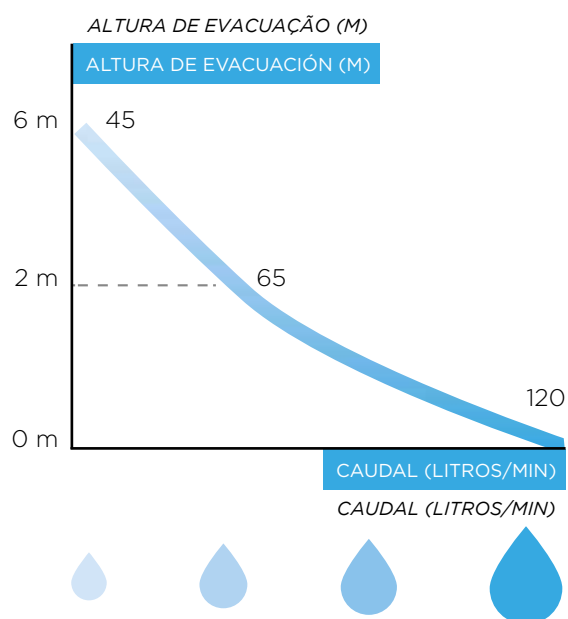

ESQUEMAS TÉCNICOS / DIMENSÕES

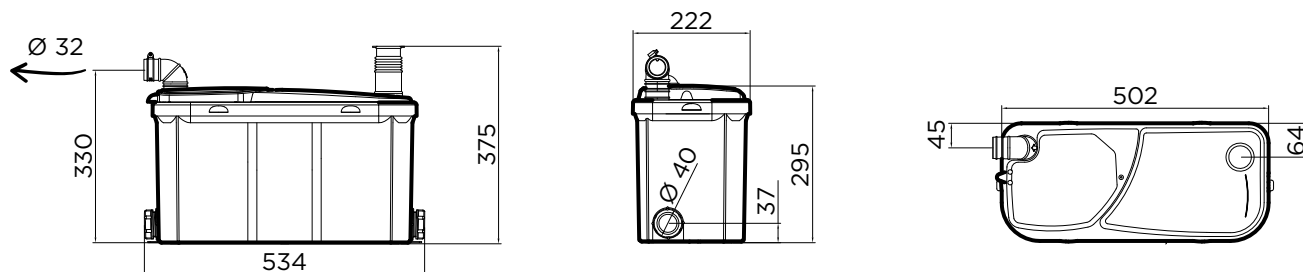

DATOS TÉCNICOS / DADOS TÉCNICOS

Evacuación vertical: hasta 6 m / Evacuação vertical: até 6 m

Evacuación horizontal: hasta 100 m (con una pendiente del 1%) / Evacuação horizontal: até 100 m (com um pendente descendente de 1%)

Entrada por la parte superior: 1 x Ø 40 mm / Entrada lavatório: 1 x Ø 40 mm

Entradas laterales bajas: 2 x Ø 40 mm / Entradas laterias baixa 2 x Ø 40 mm

Diámetro de evacuación: Ø 32 mm / Diâmetro de evacuação: Ø 32 mm

Temperatura media de uso: 90°C / Temperatura média de utilização: 90°C

Tensión / frecuencia: 230-240 V / 50 Hz / Voltagem / frequência: 230-240 V / 50 Hz

Consumo motor: 500 W / Consumo do motor: 500 W

Índice de protección: IP44 / Classificação IP: IP44

Peso: 7 kg / Peso: 7 kg

Condensador: 14 µF / Condensador: 14 µF

watersan condens 1

- DEPÓSITO DE 1,2 LITROS
DEPÓSITO COM CAPACIDADE DE 1,2 LITROS
- RESISTE LAS AGUAS CONDENSADAS ÁCIDAS
RESISTENTE A CONDENSADOS ÁCIDOS



**BOMBA DISCRETA Y POTENTE PARA EVACUAR
LOS CONDENSADOS DE UNA CALDERA /
BOMBA DISCRETA E POTENTE PARA EVACUAR
CONDENSADOS DE UMA CALDEIRA**

VISTA TÉCNICA / VISTA TÉCNICA



CURVA DE RENDIMIENTO / CURVA DE RENDIMENTO

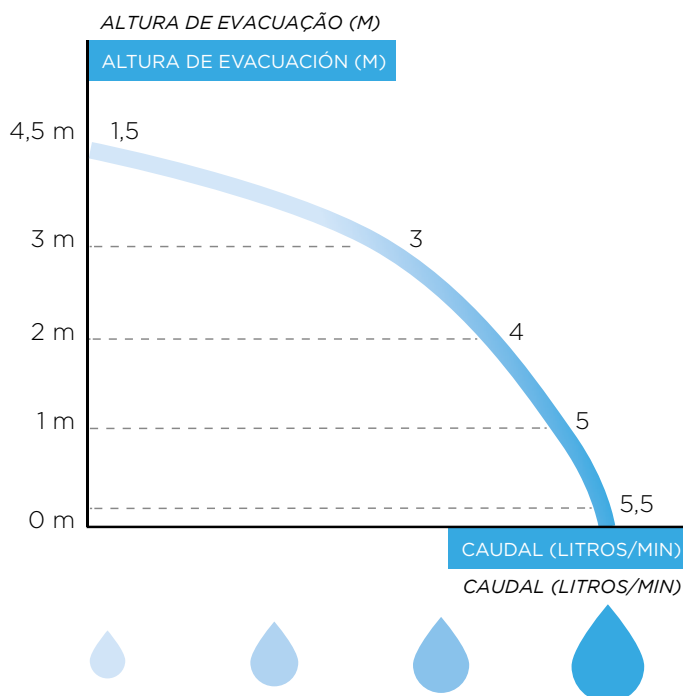

ESQUEMAS TÉCNICOS / DIMENSÕES

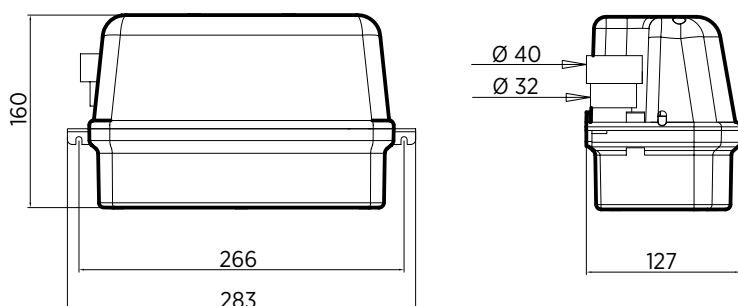

DATOS TÉCNICOS / DADOS TÉCNICOS

Evacuación vertical: hasta 4,5 m / Evacuação vertical: até 4,5 m

Evacuación horizontal: hasta 50 m (con una pendiente del 1%) / Evacuação horizontal: até 50 m (com um pendente descendente de 1%)

Entrada por la parte superior: Ø 28/32/40 mm / Entrada na parte superior: Ø 28/32/40 mm

Diámetro de evacuación: Ø 18 mm / Diâmetro de evacuação: Ø 18 mm

pH admisible mínimo: 2,5 / pH mínimo admissível: 2,5

Temperatura media de uso: 35°C / Temperatura média de utilização: 35°C

Temperatura máxima admisible: 80°C / Temperatura máxima admissível: 80°C

Tensión / frecuencia: 220-240 V / 50 Hz / Voltagem / frequência: 220-240 V / 50 Hz

Consumo motor: 60 W / Consumo do motor: 60 W

Índice de protección: IP20 / Classificação IP: IP20

Entregado con 2 m de cable eléctrico, 6 m de tubo de evacuación, 2 m de cable de alarma, fijación mural / Fornecido com 2 m de cabo elétrico, 6 m de tubo de evacuação, 2 m de cabo de alarme, fixação à parede

CONSEJOS DE INSTALACIÓN / DICAS DE INSTALAÇÃO

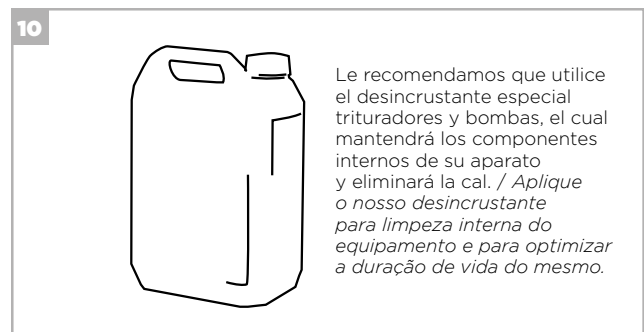
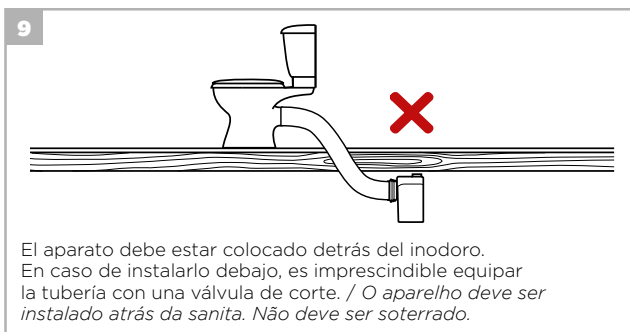
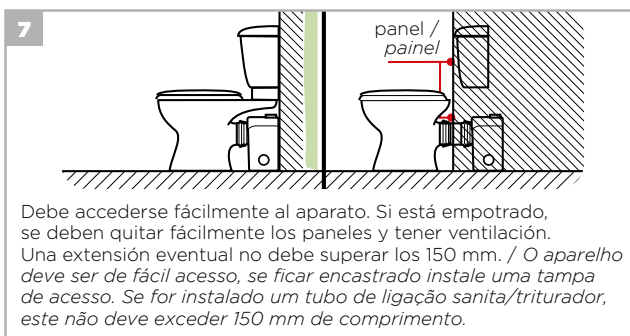
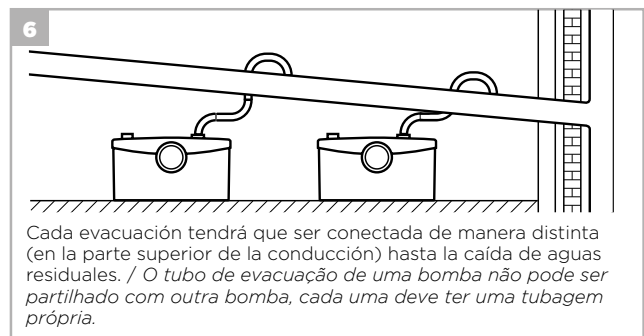
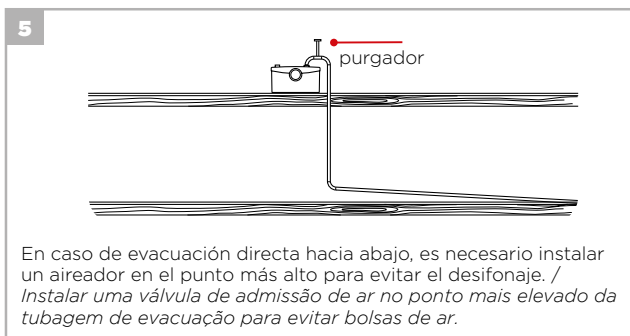
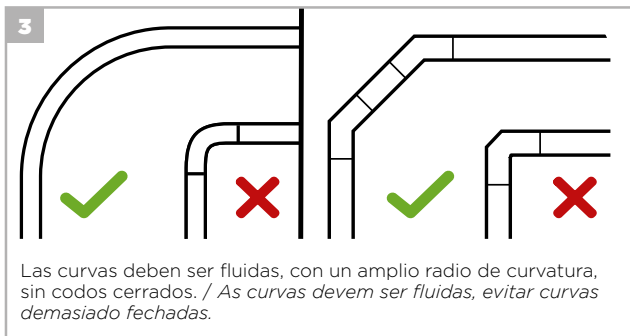
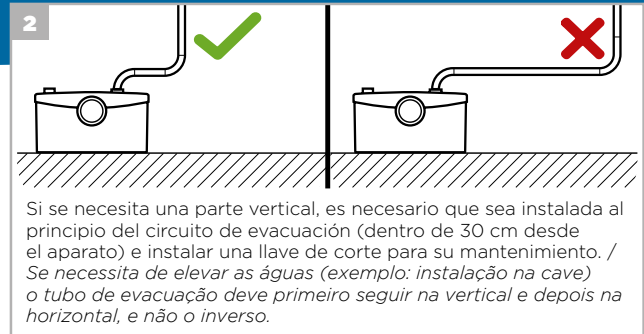

PREINSTALACIÓN COMPACTOS / PRÉ-INSTALAÇÃO DE COMPACTOS

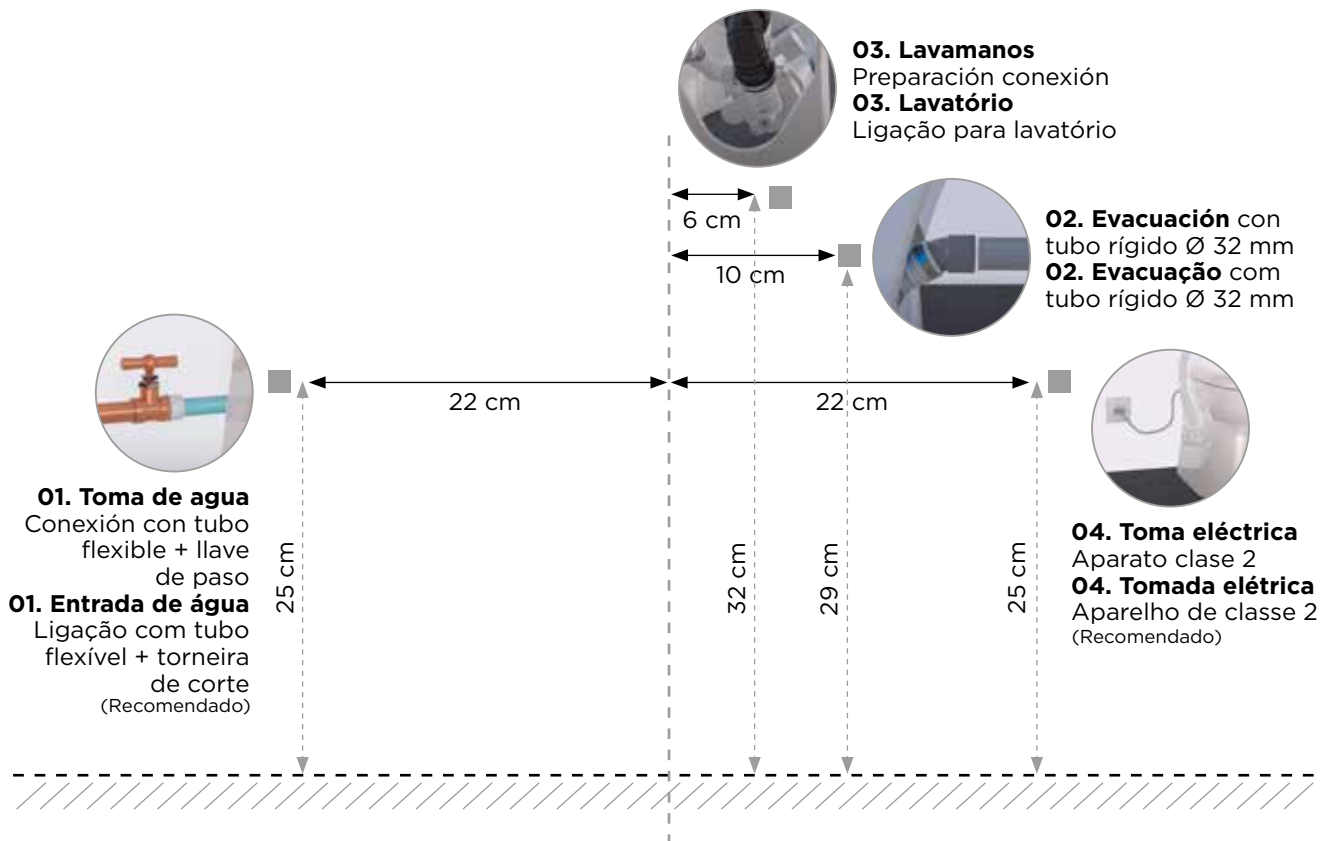

DESINCRUSTANTE ESPECIAL

PARA EL BUEN MANTENIMIENTO
DE SU APARATO /
PARA LIMPEZA INTERNA
DO EQUIPAMENTO



watersan

ESPAÑA

ÁLAVA: 944 234 504
ALBACETE: 926 680 192
ALICANTE: 965 170 408
ALMERÍA: 677 401 049
ASTURIAS: 985 141 665
ÁVILA: 609 821 390
BADAJOZ: 660 407 736
BARCELONA: 933 497 630
BURGOS: 610 400 108
CÁCERES: 660 407 736
CÁDIZ: 656 869 591
CANTABRIA: 942 884 870
CASTELLÓN: 687 476 862
CEUTA: 656 869 591
CIUDAD REAL: 926 680 192
CÓRDOBA: 647 103 856
CORUÑA, LA: 616 973 052
CUENCA: 926 680 192
GERONA: 933 497 630
GRANADA: 958 466 995
GUADALAJARA: 917 545 655
GUIPÚZCOA: 615 753 763
HUELVA: 661 803 324
HUESCA: 976 771 253
IBIZA: 697 315 532
JAÉN: 667 562 077
LEÓN: 987 413 061
LÉRIDA: 933 497 630
LUGO: 616 973 052
MADRID: 917 545 655
MÁLAGA: 618 225 480
MELILLA: 667 597 560
MENORCA: 971 372 643
MURCIA: 968 698 944
NAVARRA: 674 704 233
ORENSE: 616 973 052
PALENCIA: 983 611 315

PALMA DE MALLORCA: 971 468 760
PALMAS, LAS: 616 085 858
PONTEVEDRA: 616 973 052
RIOJA, LA: 636 633 246
SALAMANCA: 609 821 390
SEGOVIA: 983 611 315
SEVILLA: 954 256 622
SORIA: 636 633 246
TARRAGONA: 933 497 630
SANTA CRUZ DE TENERIFE: 922 772 518
TERUEL: 987 476 862
TOLEDO: 605 991 233
VALENCIA: 654 310 519
VALLADOLID: 983 611 315
VIZCAYA: 687 977 320
ZAMORA: 609 821 390
ZARAGOZA: 976 771 253

PORTUGAL

ZONA NORTE/PORTO

CUPERTINO REPARAÇÕES
RUA RIO DA FONTE N° 20, 2º DTO
4400-282 VILA NOVA DE GAIA
Telefone 967089741

ZONA CENTRO/LISBOA

CANALISERVICOS, TRABALHOS DE
MANUTENCAO & LIMPEZAS
RUA FERREIRA LAPA, N°5
2790-210 PORTELA DE CARNAXIDE
Telefone 214188156

ZONA SUL

CANALISERVIÇOS (DELEGAÇÃO SUL)
RUA DA IGUALDADE LOTE 12
8500-311 PORTIMÃO
Telefone 282411235

ESPAÑA • Camí del Sant Crist, 21 • Pol. Ind. Pla d'en Boet • 08302 Mataró, Barcelona
Tel. 93 544 60 76 • www.watersan.eu • contacto-es@watersan.eu

PORTUGAL • Sintra Business Park, ed. 01-1º P • 2710-089 SINTRA
Tel: 219 112 785 / 93 859 88 84 • www.watersan.eu • contacto-pt@watersan.eu