

watersan compact 4 SH

- CERÁMICA SUSPENDIDA CON TAPA DE CIERRE AMORTIGUADO
SANITA SUSPENSÁ COM TAMPO COM QUEDA AMORTECIDA
- BASTIDOR INCLUIDO
ESTRUTURA INCLUÍDA
- IDEAL PARA CREAR UN ASEO ELEGANTE EN CUALQUIER SITIO
IDEAL PARA CRIAR UM WC ELEGANTE EM QUALQUER LOCAL



**CERÁMICA SUSPENDIDA
CON TRITURADOR INCORPORADO /
SANITA SUSPENSÁ COM
TRITURADOR INCORPORADO**

VISTA TÉCNICA / VISTA TÉCNICA



CURVA DE RENDIMIENTO / CURVA DE RENDIMENTO

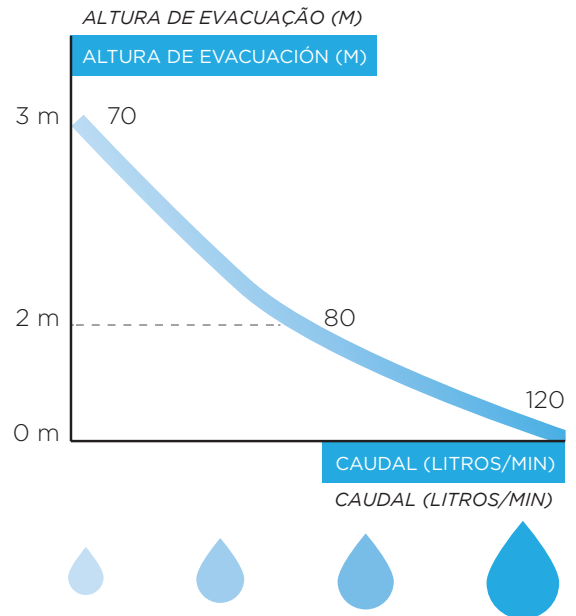

ESQUEMAS TÉCNICOS / DIMENSÕES

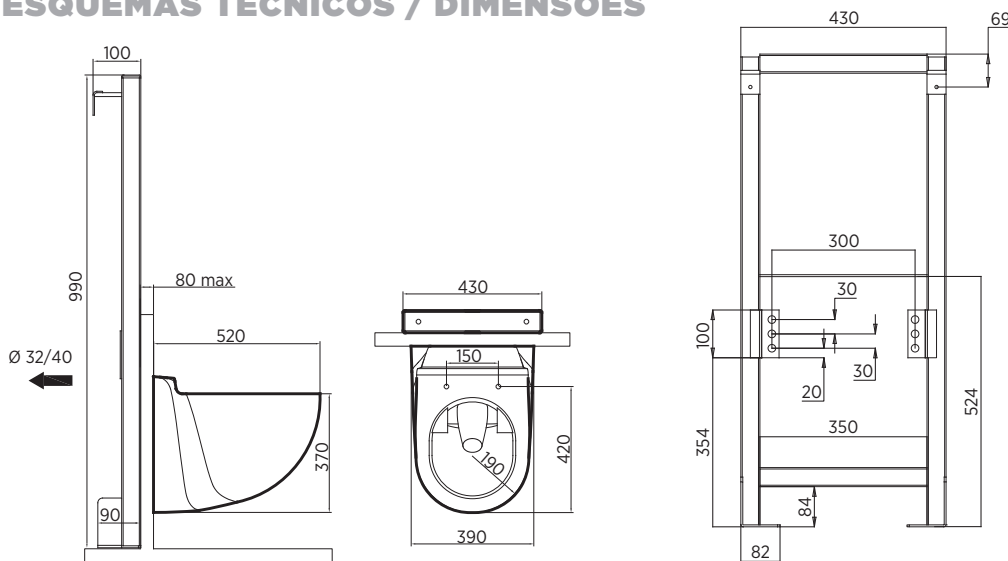

DATOS TÉCNICOS / DADOS TÉCNICOS

Evacuación vertical: hasta 3 m / *Evacuação vertical: até 3 m*

Evacuación horizontal: hasta 30 m (con una pendiente del 1%) / *Evacuação horizontal: até 30 m (com um pendente descendente de 1%)*

Diámetro de evacuación: $\varnothing 32$ mm / *Diâmetro de evacuação: $\varnothing 32$ mm*

Doble descarga: 1,8 / 3 litros / *Descarga dupla: 1,8 / 3 litros*

Sistema de trituración: aspas giratorias / *Sistema de trituração: lâminas rotativas*

Tensión / frecuencia: 230-240 V / 50 Hz / *Voltagem / frequência: 230-240 V / 50 Hz*

Consumo motor: 500 W / *Consumo do motor: 500 W*

Índice de protección: IP44 / *Classificação IP: IP44*

Peso: 29 kg / *Peso: 29 kg*

Condensador: 14 μ F / *Condensador: 14 μ F*