

watersan 6

- EMPOTRABLE
ENCASTRÁVEL
- IDEAL PARA WC SUSPENDIDO
IDEAL PARA SANITA SUSPENSA
- SOLO 13 CM DE PROFUNDIDAD
APENAS 13 CM DE PROFUNDIDADE



EL TRITURADOR QUE SE EMPOTRA DENTRO DE LA PARED Y PERMITE INSTALAR UN WC SUSPENDIDO / TRITURADOR DE ENCASTRAR NA PAREDE, PERMITE INSTALAR UMA SANITA SUSPENSA

VISTA TÉCNICA / VISTA TÉCNICA

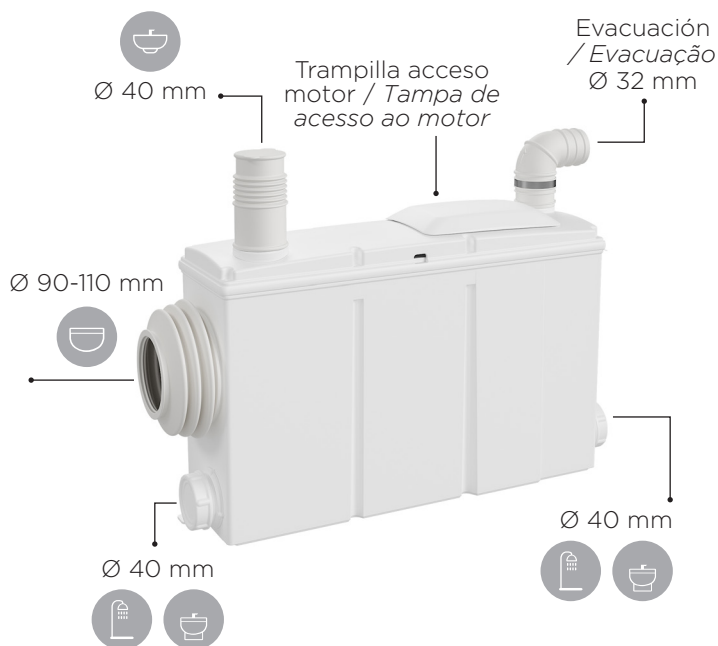

CURVA DE RENDIMIENTO / CURVA DE RENDIMENTO

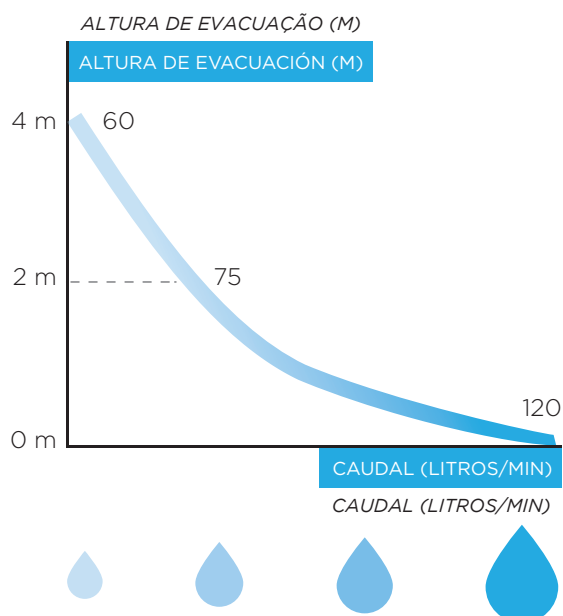

ESQUEMAS TÉCNICOS / DIMENSÕES

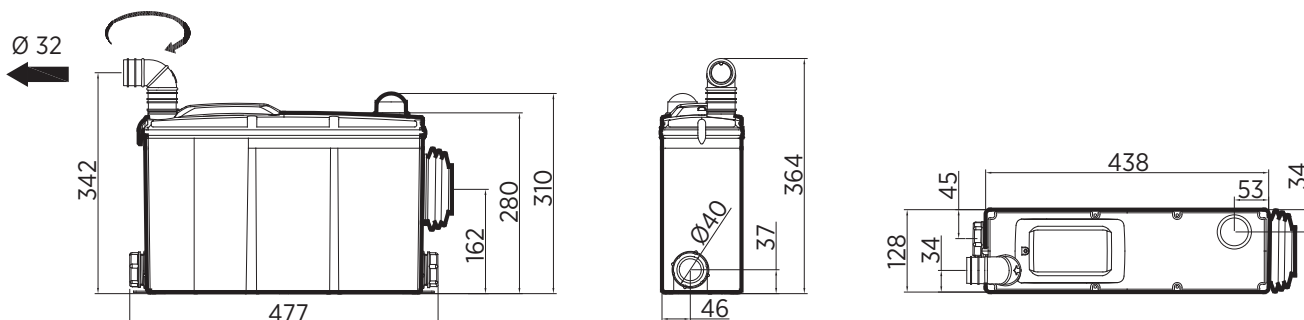

DATOS TÉCNICOS / DADOS TÉCNICOS

Evacuación vertical: hasta 4 m / Evacuação vertical: até 4 m

Evacuación horizontal: hasta 80 m (con una pendiente del 1%) / Evacuação horizontal: até 80 m (com um pendente descendente de 1%)

Entrada por la parte superior: 1 x Ø 40 mm / Evacuação vertical: até 6 m

Entradas laterales: 2 x Ø 40 mm + 1 x Ø 110 mm / Entradas laterais: 2 x Ø 40 mm + 1 x Ø 110 mm

Diámetro de evacuación: Ø 32 mm / Diâmetro de evacuação: Ø 32 mm

Sistema de trituración: aspas giratorias / Sistema de trituração: lâminas rotativas

Tensión / frecuencia: 230-240 V / 50 Hz / Voltagem / frequência: 230-240 V / 50 Hz

Consumo motor: 520 W / Consumo do motor: 520 W

Índice de protección: IP44 / Classificação IP: IP44

Peso: 6,2 kg / Peso: 7 kg

Condensador: 14 µF / Condensador: 14 µF