

watersan 6

- EMPOTRABLE
- IDEAL PARA WC SUSPENDIDO
- SOLO 13 CM DE PROFUNDIDAD



**EL TRITURADOR QUE SE EMPOTRA
DENTRO DE LA PARED Y PERMITE INSTALAR
UN WC SUSPENDIDO**

VISTA TÉCNICA

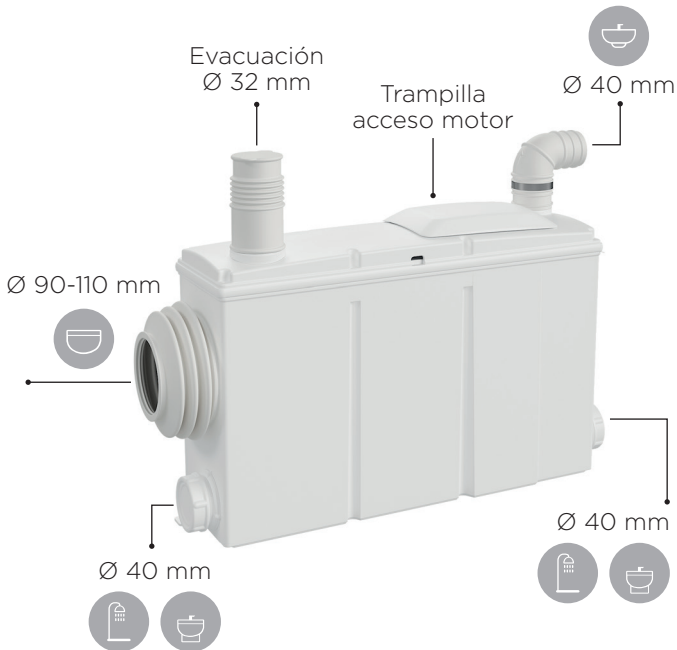

CURVA DE RENDIMIENTO

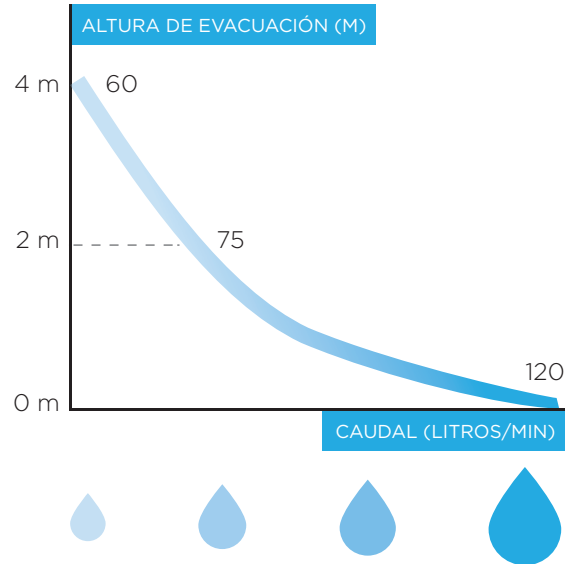

ESQUEMAS TÉCNICOS

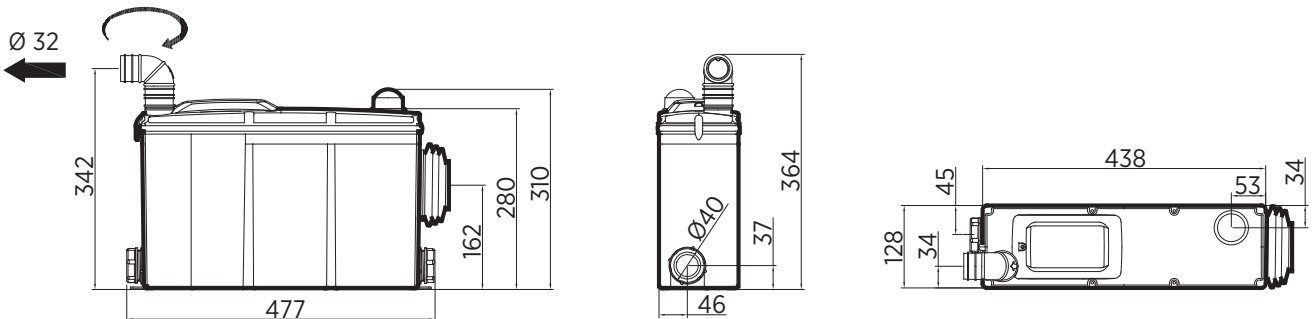

DATOS TÉCNICOS

Evacuación vertical: hasta 4 m

Evacuación horizontal: hasta 80 m (con una pendiente del 3%)

Entrada por la parte superior: 1 x Ø 40 mm

Entradas laterales: 2 x Ø 40 mm + 1 x Ø 110 mm

Diámetro de evacuación: Ø 32 mm

Sistema de trituración: aspas giratorias

Tensión / frecuencia: 230-240 V / 50 Hz

Consumo motor: 520 W

Índice de protección: IP44

Peso: 6,2 kg

Condensador: 14 µF