

Watersan 6

Kleinhebeanlage für fäkalienhaltige Abwässer nach DIN 12050-3
 Speziell in Verbindung mit einer Vorwandinstallation



Produktvorteile

- Leistungsstarke Kleinhebeanlage - entsorgt das Abwasser mehrerer Ablaufstellen gleichzeitig
- Seitlicher Anschluss für Wand-WC in Kombination mit einer schmalen Bauweise - ideal für die Integration in eine Vorwandinstallation geeignet
- 3 zusätzliche Einleitungsöffnungen zum Anschluss von Waschtisch, Dusche oder Bidet
- Langlebig durch hohe Verarbeitungsqualität und leistungsstarken Motor

Abmessungen

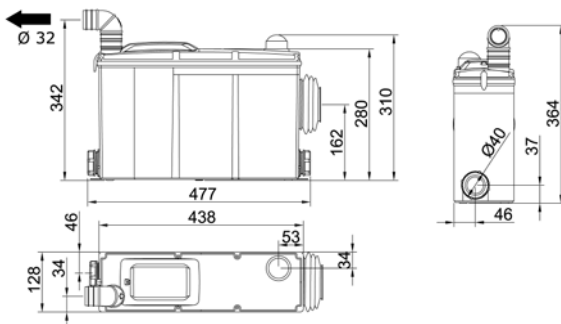

Technische Daten

Watersan 6	
Förderhöhe	3 m
Förderleistung	85 l/min
Zusätzliche Einleitungsöffnung	3 x 40 mm
Druckleitung Anschluss	DN 25 / 32 mm
Schutzart	IP 44
Stromversorgung	220 - 240 V / 50 Hz
Elektrischer Anschluss	Kabel mit Stecker, 120 cm
Motorleistung	500 W
Einschaltpunkt	130 mm
Max. Abstand von WC	500 mm
Rückschlagklappe und Anschlusszubehör	im Lieferumfang
Abmessungen Gerät LxBxH	438 x 128 x 280 mm
Gewicht Gerät	5,4 kg
Artikel-Nr.	600WS6
GTIN	3383720000732