

# watersan

## Suspendido

- SANITA SUSPENSA COM TAMPO COM QUEDA AMORTECIDA
- ESTRUTURA INCLUÍDA
- IDEAL PARA CRIAR UM WC ELEGANTE EM QUALQUER LOCAL



**SANITA SUSPENSA COM  
TRITURADOR INCORPORADO**

## VISTA TÉCNICA



## CURVA DE RENDIMENTO

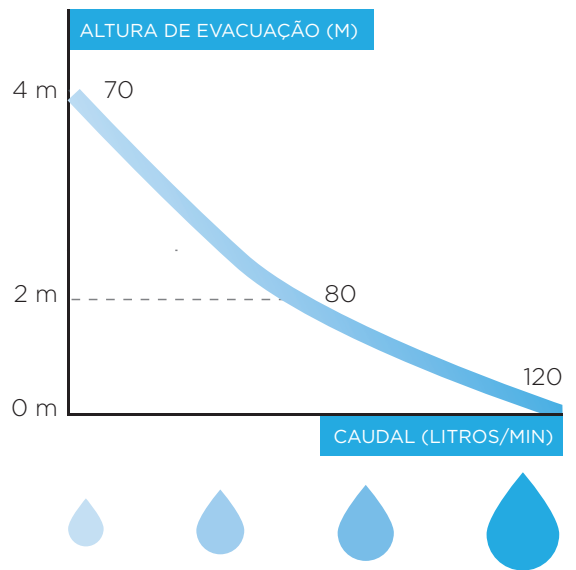

## DIMENSÕES

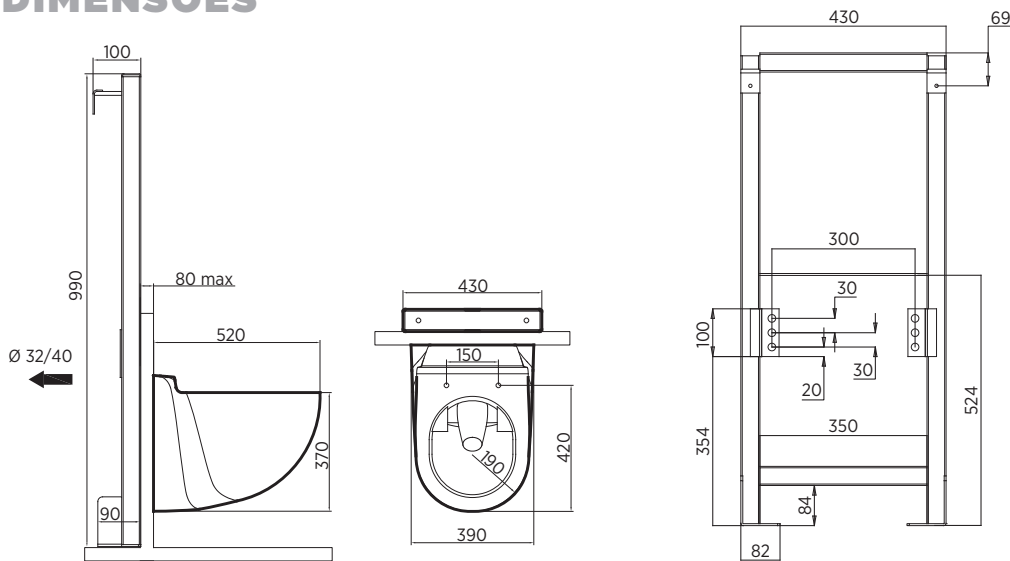

## DADOS TÉCNICOS

Evacuação vertical: até 3 m

Evacuação horizontal: até 30 m (com um pendente descendente de 1%)

Diâmetro de evacuação: Ø 32 mm

Descarga dupla: 1,8 / 3 litros

Sistema de trituração: lâminas rotativas

Voltagem / frequência: 230-240 V / 50 Hz

Consumo do motor: 500 W

Classificação IP: IP44

Peso: 29 kg

Condensador: 14 µF