

watersan 6

- ENCASTRÁVEL
- IDEAL PARA SANITA SUSPENSA
- APENAS 13 CM DE PROFUNDIDADE



**TRITURADOR DE ENCASTRAR NA PAREDE,
PERMITE INSTALAR UMA SANITA SUSPENSA**

VISTA TÉCNICA

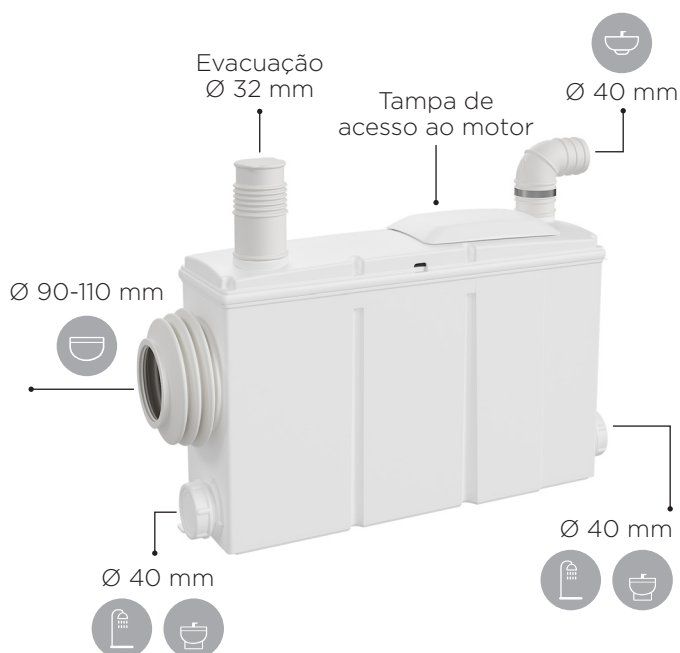

CURVA DE RENDIMENTO

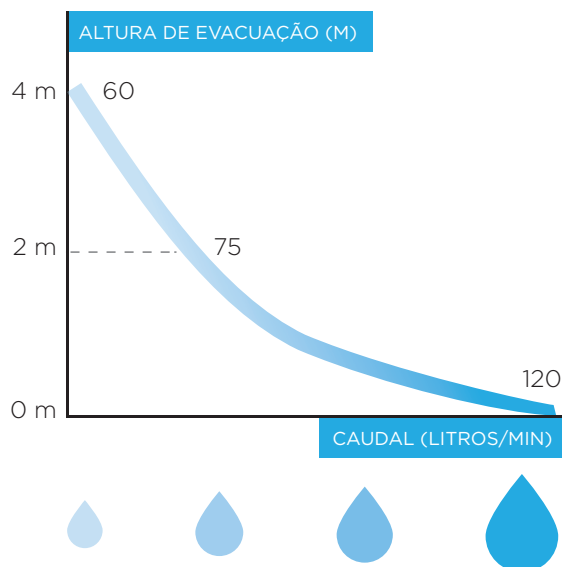

DIMENSÕES

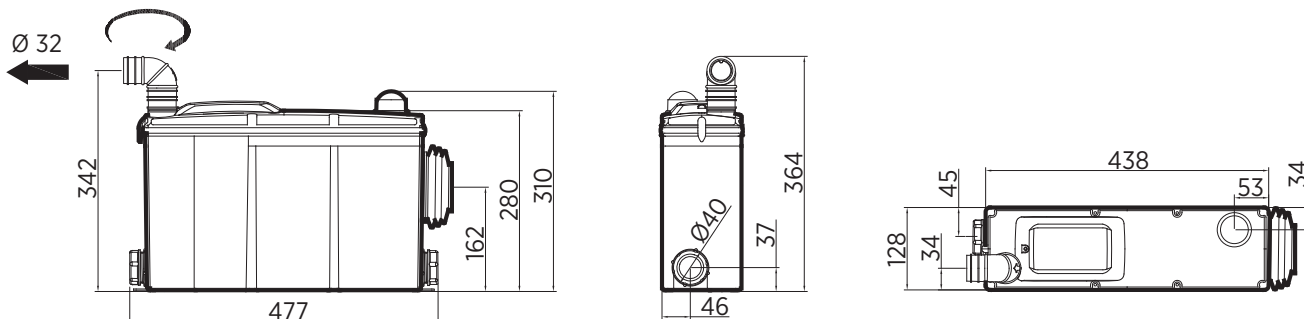

DADOS TÉCNICOS

Evacuação vertical: até 4 m

Evacuação horizontal: até 80 m (com um pendente descendente de 1%)

Entrada na parte superior: 1 x Ø 40 mm

Entradas laterais: 2 x Ø 40 mm + 1 x Ø 110 mm

Diâmetro de evacuação: Ø 32 mm

Sistema de trituração: lâminas rotativas

Voltagem / frequência: 230-240 V / 50 Hz

Consumo do motor: 520 W

Classificação IP: IP44

Peso: 7 kg

Condensador: 14 µF